

GEIGER

PARTENAIRE DU SOLEIL

Moteur tubulaire :

GEIGER-SOLIDline*

Commande du moteur :

GEIGER-Touch (GU45..M)

pour volets roulants, stores bannes et screens

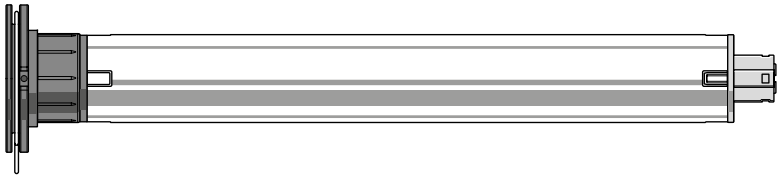

FR

**Notice originale de montage
et d'utilisation**

FR

*non compatible avec la tête moteur ZN

Index des contenus

1. Généralités	2
2. Garantie	3
3. Utilisation conforme	3
4. Consignes de sécurité.....	3
5. Consignes de sécurité pour le montage.....	4
6. Instructions de montage	5
7. Indications pour les électriciens qualifiés.....	6
8. Réglage des fins de course	7
9. Guide de dépannage.....	8
10. Déclaration de conformité.....	9
11. Caractéristiques techniques	10
12. Maintenance	10
13. Recyclage	10

FR

1. Généralités

Cher Client,

En achetant un de nos moteurs, vous avez choisi un produit de qualité de la maison GEIGER. Nous vous remercions de votre choix et de la confiance que vous placez en nous.

Avant de mettre en fonction ce moteur, lisez avec attention les consignes de sécurité qui suivent. Elles ont pour but de prévenir les risques et d'éviter les dommages corporels et matériels.

Les instructions de montage et d'utilisation contiennent d'importantes informations pour le monteur, l'électricien et l'utilisateur. Gardez ce document pendant toute la durée de vie du produit. Le transmettre à tout propriétaire ou utilisateur ultérieur du produit.

2. Garantie

La garantie légale et contractuelle couvrant les défauts matériels et la responsabilité du fabricant s'éteint en cas d'installation non conforme à ces instructions de montage et d'utilisation et / ou tout changement structurel.

3. Utilisation conforme

Les moteurs tubulaires de la série **SOLIDline (GU45..M)** munis du système **Touch** sont conçus pour le fonctionnement des volets roulants, des stores bannes et des screens.

Les moteurs ne doivent pas être utilisés pour la manœuvre de portes et grilles de garage, meubles et appareils de lavage.

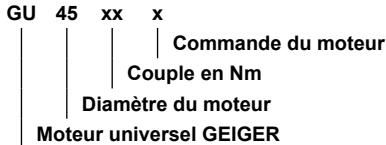

4. Consignes de sécurité



ATTENTION : Consignes de sécurité importantes. Le non-respect de ces consignes peut causer de sérieuses blessures.

- ▶ Ne pas laisser les enfants jouer avec les dispositifs de commandes fixes. Mettre les dispositifs de télécommande hors de portée des enfants.
- ▶ Contrôler régulièrement le parfait équilibre, l'absence d'usure et, le cas échéant, tout endommagement au niveau des câbles et des ressorts.
- ▶ Surveiller la protection solaire en mouvement et tenir les personnes à distance jusqu'à ce que la protection solaire soit complètement fermée.
- ▶ En utilisant l'interrupteur avec la protection solaire en position ouverte, rester vigilant car elle peut tomber à toute vitesse si les ressorts ou les bandes sont brisés ou relâchés.
- ▶ Ne pas utiliser le dispositif si des travaux doivent être effectués à proximité, comme par exemple le nettoyage des vitres.
- ▶ Déconnecter le dispositif commandé automatiquement du réseau d'alimentation si des travaux doivent être effectués à proximité, comme par exemple le nettoyage des vitres.
- ▶ Observer la zone de danger pendant le fonctionnement du dispositif.
- ▶ Ne pas employer le dispositif si des personnes ou des objets se situent dans la zone de danger.
- ▶ En cas de dommages il est impératif d'immobiliser le dispositif jusqu'à sa remise en état.
- ▶ Lors de travaux d'entretien ou de nettoyage, il est impératif de mettre à l'arrêt le dispositif.
- ▶ Éliminer ou sécuriser les points d'écrasement et de cisaillement.
- ▶ Cet appareil peut être utilisé par des enfants de plus de 8 ans et des personnes aux capacités physiques, sensorielles ou mentales réduites, ou manquant d'expérience ou de connaissance, s'ils peuvent bénéficier d'une surveillance ou d'instructions préalables concernant le bon usage de l'appareil et s'ils sont à même de mesurer les risques potentiels liés à l'utilisation de l'appareil.
- ▶ Le niveau de pression acoustique est inférieur à 70 dB(A).
- ▶ Le dispositif doit être déconnecté du réseau d'alimentation lors de travaux d'entretien ou lors du remplacement de pièces.

Si le dispositif est déconnecté en débranchant une prise, l'utilisateur doit toujours pouvoir contrôler – peu importe sa position - que la prise est bien retirée.

Si cela n'est pas possible – en raison du type de construction ou de l'installation – le débranchement doit être effectué par verrouillage en position débouchée (par exemple isolateur).

FR

- ▶ Le tube du moteur peut devenir très chaud lors d'une utilisation prolongée. Lors de travaux sur le dispositif, veiller à laisser le tube suffisamment refroidir avant d'y toucher.

5. Consignes de sécurité pour le montage



ATTENTION: Consignes de sécurité importantes. Respecter toutes les instructions de montage, car un montage mal effectué peut être à l'origine de blessures graves.

- ▶ En cas de montage du moteur sans aucune protection mécanique des éléments mobiles ou du tube du moteur qui risque de devenir très chaud, le moteur doit être placé à une hauteur minimum de 2,5 m au-dessus du sol ou de toute autre surface, qui donne accès au moteur.
- ▶ Avant d'installer le moteur, retirer tous les câbles inutiles et désactiver l'ensemble des dispositifs non nécessaires à sa commande.
- ▶ L'interrupteur doit être monté à une hauteur inférieure à 1,8 m.
- ▶ Si le moteur est commandé à l'aide d'un interrupteur ou d'un bouton-poussoir, ceux-ci doivent être placés de manière à être visibles du dispositif. Ils ne doivent pas être placés à proximité d'éléments mobiles. La hauteur de l'installation doit être au moins de 1,5 m au-dessus du sol.
- ▶ Les dispositifs fixes de commande doivent être placés de façon visible.
- ▶ En cas de dispositifs à extension horizontale, une distance horizontale d'au moins 0,4 m doit être respectée entre la partie entraînée complètement étendue et toute autre partie fixe.
- ▶ La vitesse nominale et le couple nominal du moteur doivent être compatibles avec le dispositif.
- ▶ Le matériel de montage utilisé doit être conçu pour le couple nominal sélectionné.
- ▶ De bonnes connaissances techniques et de bonnes compétences en mécanique sont nécessaires pour installer le dispositif. Une mauvaise installation peut entraîner des blessures graves. Les travaux électriques doivent être effectués par un électricien qualifié conformément aux réglementations locales en vigueur.
- ▶ N'utiliser que des câbles de raccordement adaptés aux conditions environnementales et répondant aux exigences relatives à la construction (voir catalogue d'accessoires).
- ▶ Si l'appareil n'a pas de câble de raccordement, ni de fiche ou d'autres dispositifs pour le déconnecter du réseau avec ouverture des contacts sur chaque pôle pour garantir la déconnexion totale selon les conditions de la catégorie III de surtension, un système de déconnexion doit être intégré dans l'installation électrique fixe conformément aux règles de câblage.
- ▶ Ne pas monter les câbles de raccordement à proximité de surfaces chaudes.
- ▶ Le branchement au réseau du moteur doit être accessible après l'installation.
- ▶ Les câbles de raccordement endommagés doivent être remplacés par des câbles de raccordement GEIGER du même type.
- ▶ La fixation de l'appareil doit être effectuée selon les instructions de montage. Ne pas utiliser de colle, cette méthode se révélant peu fiable.

6. Instructions de montage



Avant le montage, il faut vérifier la consistance de la maçonnerie et des supports.



Avant l'installation, veuillez vérifier les câbles et assurez-vous que le moteur n'est pas endommagé.



Attention : si le tube est vissé/riveté avec l'embout, il faut mesurer la distance entre l'extrémité du tube jusqu'au centre de l'embout et reporter cette mesure sur le tube.

En perçant l'arbre d'enroulement, **ne forez jamais** à proximité du moteur tubulaire!

Quand on insère le moteur tubulaire dans l'arbre d'enroulement, **il ne faut ni l'enfoncer avec force ni le laisser tomber à l'intérieur.**

Montage dans le volet :

Fixer le support de moteur soit à l'aide de goujons soit dans la joue.

Insérer le moteur dans l'arbre d'enroulement avec l'adaptateur et l'embout adéquat jusqu'au bout. Insérer l'embout du côté opposé.

Insérer l'arbre d'enroulement avec le moteur sur le support clipsable ou le support tournant. Du côté opposé retirer l'embout de façon à ce que le goujon puisse s'adapter dans le roulement à billes.

Visser cet embout à l'arbre d'enroulement.

Visser l'arbre d'enroulement à l'embout du moteur.

Fixer le tablier à l'arbre d'enroulement.

Alternative : utiliser les plaques de fixation pour les volets rénovation. Fixer le moteur. Le support s'enclenche. Pour le retirer, il suffit de tourner l'anneau ressort.

Installation dans le store banne et le screen :

Insérer le moteur dans l'arbre d'enroulement avec l'adaptateur et l'embout adéquat jusqu'au bout.

Fixer le palier au store banne.

Insérer et enclencher le moteur avec l'arbre d'enroulement dans le palier.

Selon la tête moteur sélectionnée, plusieurs modèles de fixation peuvent être utilisés :

- Placer le moteur avec la tige carrée dans le logement en forme d'étoile et fixer avec une goupille
- Placer le moteur dans le palier existant et fixer
- Placer le moteur dans le palier clipsable adéquat et fixer avec un ressort ou un levier rotatif



Le moteur GEIGER SOLIDline est conçu pour des tubes à partir de 50 mm de diamètre.

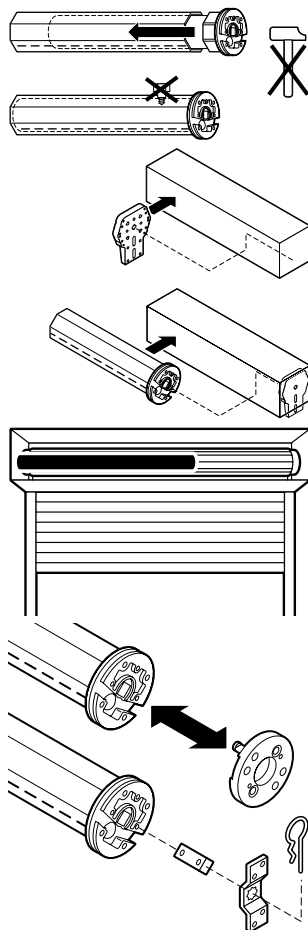

FR

7. Indications pour les électriciens qualifiés



Attention : instructions de montage importantes. Suivre impérativement ces instructions. Un montage incorrect risque de détruire le moteur et l'unité de commutation.

En raison de la tension inverse du condensateur, le branchement en parallèle du **SOLIDline Touch** n'est pas autorisé.

Ne pas utiliser d'interrupteur permettant une commande simultanée montée descente!

Les travaux avec les bornes de service ne doivent être effectués que par des électriciens qualifiés.

Le changement de direction de la marche est réalisé par l'intermédiaire d'une position off.

Le temps de commutation lors d'un changement de direction de marche doit être d'au moins 0,5 s.

Les appareils utilisés à l'extérieur ou exposés de façon prolongée aux rayons ultraviolets ne doivent pas être équipés de câbles en PVC. Ces câbles ne doivent pas être utilisés s'ils risquent d'entrer en contact avec des pièces métalliques dont la température dépasse les 70°C.

Les câbles de raccordement avec des connecteurs de la Société Hirschmann sont testés et approuvés avec les raccords de la Société Hirschmann.

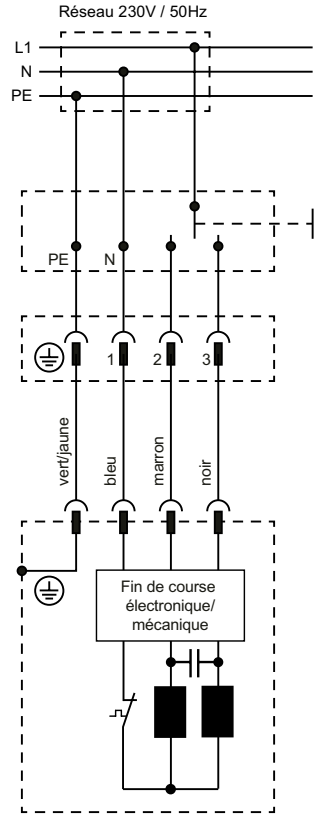

8. Réglage des fins de course



ATTENTION : ne pas activer la touche de réglage sur les positions finales. Cela pourrait endommager le mécanisme.



ATTENTION : activer la touche au moins une rotation avant les positions finales.

Remarque :

- ▶ Il est possible de commencer par le réglage de la position supérieure ou inférieure (l'exemple suivant commence par le réglage de la position supérieure)
- ▶ La plage de réglage se situe à environ 38 tours entre les positions finales
- ▶ La touche s'enclenche pendant l'opération (et non lors du changement de direction). Le réglage reste en mode programmation. Le processus de réglage est terminé après un demi-tour réalisé après le changement de direction.



1. Arrêter le volet roulant à au moins 300 mm sous la position finale souhaitée.



2. Appuyer sur la touche de réglage.



3. Monter le volet roulant jusqu'à la position finale souhaitée



4. Une fois que la position finale souhaitée est atteinte, descendre le volet roulant environ 5 secondes (une rotation du tube). La fin de course supérieure est ainsi enregistrée.



5. Arrêter le volet roulant et appuyer de nouveau sur la touche de réglage.



6. Descendre le volet roulant jusqu'à la position finale souhaitée.



7. Une fois que la position finale souhaitée est atteinte, monter le volet roulant environ 5 secondes (une rotation du tube). La fin de course inférieure est ainsi enregistrée.

REMARQUE: Si la fin de course doit être réajustée, il faut actionner le volet dans le sens contraire environ 5 secondes (une rotation du tube), avant la répétition de l'opération.



La modification d'une fin de course entraîne automatiquement la suppression de l'ancienne position.



Il est possible d'ajuster une fin de course sans changer l'autres.

FR

9. Guide de dépannage

Problème	Solution
Le moteur tubulaire ne fonctionne pas.	<ul style="list-style-type: none">• Le moteur n'est pas emboîté. Vérifiez le branchement emboîté.• Vérifier que la ligne de raccordement n'est pas endommagée.• Vérifiez la tension et faites appel à un électricien qualifié.
Le moteur fait monter le tablier au lieu de le faire descendre.	<ul style="list-style-type: none">• Les circuits de commande sont invertis. Inversez la position de circuits noir/brun.
Le moteur fonctionne uniquement dans un sens.	<ul style="list-style-type: none">• Le moteur a rejoint un point de fin de course. Faites-le marcher dans le sens opposé. Réajuster les fins de course si nécessaire.
Après de nombreuses descentes/montées le moteur s'arrête et ne réagit plus.	<ul style="list-style-type: none">• Le moteur a trop chauffé et s'est arrêté. Essayez à nouveau après l'avoir fait refroidir pour environ 15 minutes.
Le point de fin de course programmé n'est pas juste.	<ul style="list-style-type: none">• Vous n'avez pas appuyé assez fort sur la touche de réglage. Répétez la programmation en appuyant à fond sur la touche de réglage.• L'adaptateur ne se tourne pas. Poussez l'arbre sur l'adaptateur et répétez le réglage.

10. Déclaration de conformité



Déclaration de conformité UE

Gerhard Geiger GmbH & Co. KG
Antriebstechnik
Schleifmühle 6
D-74321 Bietigheim-Bissingen

Désignation du produit:

Moteur pour B.S.O., moteur pour volets roulants, moteur pour stores bannes

Désignation du type:

GJ56..
GR45..
GU45..
GSI56..

Directives appliquées:

2006/42/CE
2014/30/UE
2014/53/UE
2011/65/UE

Normes appliquées:

DIN EN 60335-1 (VDE 0700-1):2012-10; EN 60335-1:2012
DIN EN 60335-1 Ber.1 (VDE 0700-1 Ber.1):2014-04; EN 60335-1:2012/AC:2014
EN 60335-1:2012/A11:2014
DIN EN 60335-2-97 (VDE 0700-97):2010-07; EN 60335-2-97:2006+A11:2008+A2:2010
EN 60335-2-97:2006/A12:2015
DIN EN 62233 (VDE 0700-366):2008-11; EN 62233:2008
DIN EN 62233 Ber.1 (VDE 0700-366 Ber.1):2009-04; EN 62233 Ber.1:2008
DIN EN ISO 12100:2011-03; EN ISO 12100:2010

DIN EN 55014-1:2012-05; EN 55014-1:2006 + A1:2009 + A2:2011
DIN EN 55014-2:2009-06; EN 55014-2:1997 + A1:2001 + A2:2008
DIN EN 61000-3-2:2015-03; EN 61000-3-2:2014
DIN EN 61000-3-3:2014-03; EN 61000-3-3:2013
ETSI EN 301 489-1 V1.9.2(2011-09)
ETSI EN 301 489-3 V1.6.1(2013-08)
ETSI EN 300 220-2 V3.1.1(2017-02)

Responsable du dossier technique:

Gerhard Geiger GmbH & Co. KG

Adresse:

Schleifmühle 6, D-74321 Bietigheim-Bissingen

Bietigheim-Bissingen, le 14.05.2018

Dr. Marc Natusch (Direction générale)

100W1518 F 0018

Gerhard Geiger GmbH & Co. KG
Schleifmühle 6 | D-74321 Bietigheim-Bissingen
Phone +49 (0) 7142 9380 | Fax +49 (0) 7142 938 230 | info@geiger.de | www.geiger.de
Sitz Bietigheim-Bissingen | Amtsgericht Stuttgart HRA 300591 | USt-IdNr. DE145002146
Komplementär: Geiger Verwaltungs-GmbH | Sitz Bietigheim-Bissingen | Amtsgericht Stuttgart HRB 300481
Geschäftsführer: Dr. Marc Natusch, Roland Kraus | WEEE-Reg.-Nr. DE47902323

FR

Les déclarations de conformité actuelles sont disponibles sur notre site www.geiger.de

11. Caractéristiques techniques

Caractéristiques techniques des tubes motorisés SOLIDline-KS (GU45..)						
	GU4506	GU4510	GU4520	GU4530	GU4540	GU4550
Tension	230 V~/50 Hz					
Courant	0,36 A	0,47 A	0,63 A	0,8 A	1,0 A	1,0 A
Cos Phi (cosφ)	>0,95					
Courant d'appel (facteur)	x 1,2					
Puissance	83 W	105 W	140 W	180 W	220 W	220 W
Couple	6 Nm	10 Nm	20 Nm	30 Nm	40 Nm	50 Nm
Nombre de tours	16 1/min	16 1/min	16 1/min	16 1/min	16 1/min	12 1/min
Type de protection	IP 44					
Longueur¹⁾	506,5 mm	516,5 mm	546,5 mm	566,5 mm	586,5 mm	586,5 mm
Mode d'exploitation	S2 4 min	S2 4 min	S2 5 min	S2 4 min	S2 4 min	S2 4 min
Niveau sonore moyen²⁾	39 dB(A)	39 dB(A)	41 dB(A)	41 dB(A)	43 dB(A)	-
Diamètre	45 mm					
Poids	env. 1,85 kg	env. 1,90 kg	env. 2,20 kg	env. 2,40 kg	env. 2,70 kg	env. 2,70 kg
Température de stockage/Humidité	T = -15°C .. +70°C / sec, sans condensation					

¹⁾ SOLIDline-COM + 3,5 mm / SOLIDline-SOC: + 3 mm / SOLIDline-SIL: ± 0 mm (sans tourillon)

²⁾ Les données sur le niveau sonore moyen ne sont fournies qu'à titre indicatif. Les valeurs sont déterminées par GEIGER à une distance de 1 m avec un moteur suspendu, tournant à vide, pour obtenir une valeur moyenne sur plus de 10 secondes. Ce test n'est basé sur aucune norme d'essai spécifique.

Sous réserves de modifications techniques. Vous trouverez sur le site www.geiger.de toutes informations utiles sur la plage de température ambiante des moteurs GEIGER.



12. Maintenance

Le moteur ne nécessite aucun entretien.

13. Recyclage

Recyclage des matériaux d'emballage

Les matériaux d'emballage sont des matières premières et donc réutilisables.

Dans l'intérêt de la protection de l'environnement, veuillez adopter les méthodes de collecte sélective conformément aux prescriptions en vigueur dans votre pays.

Élimination des appareils électriques et électroniques.

Les appareils électriques et électroniques usagés doivent être collectés et éliminés séparément selon les règlements de l'Union Européenne.

FR

FR

**Pour toutes questions techniques veuillez nous contacter au :
+49 (0) 7142 938-333.**

GEIGER

PARTENAIRE DU SOLEIL

Gerhard Geiger GmbH & Co. KG

Schleifmühle 6

D-74321 Bietigheim-Bissingen

Téléphone : +49 (0) 7142 938-0

Téléfax : +49 (0) 7142 938-230

E-Mail : info@geiger.de

Internet : www.geiger.de

