

Avant l'installation, consulter les exigences de sécurité et normatives ci-jointes

Axe de 50 : contenu du colis

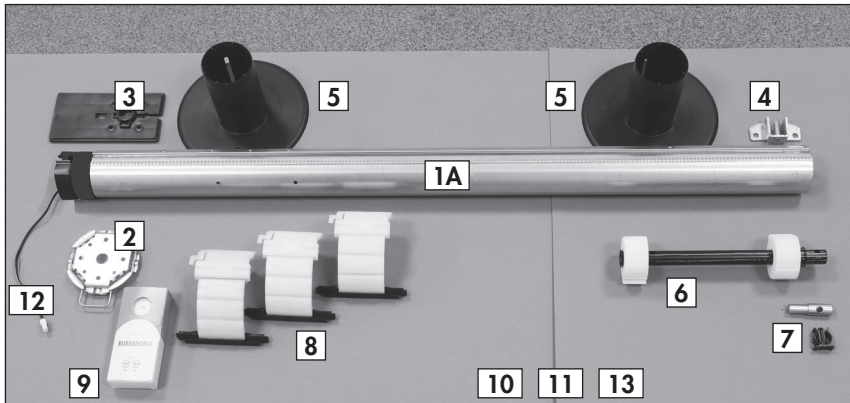

Axe de 60 : contenu du colis

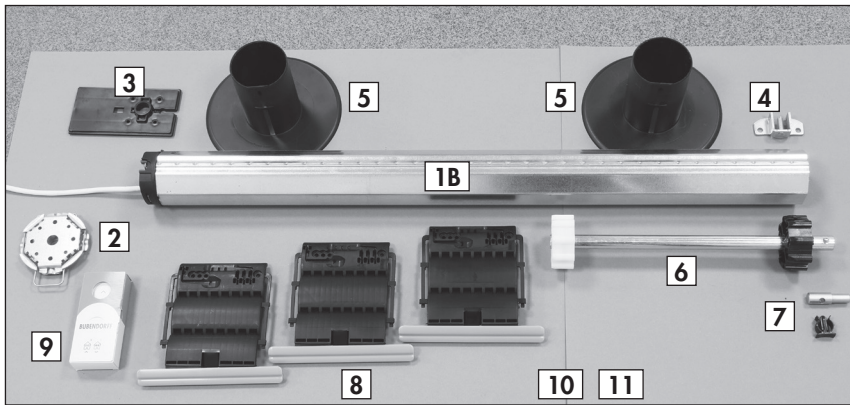

1A Axe de 50 avec moteur, longueur 2 mètres

1B Axe de 60 avec moteur, longueur 2 ou 3 m

2 Support moteur (dans sachet)

3 Tiroir universel (dans sachet)

4 Coussinet à broche (dans sachet)

5 Flasque coulissant (2)

6 Tandem télescopique

7 Plot de 10 et cavalier (dans sachet)

8 Verrou automatique (sachet de 3 VA)

9 Télécommande ou inverseur

10 Sachet accessoires

11 Notice de pose, Branchement, Utilisation

12 Connecteur (moteurs AU, MH)

13 Sachet
panneau PV,
support
et équerre
(moteur AU)

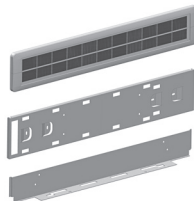

1

Vérifications préalables à la pose

Axe de 50

Motorisations

AU : Autonome (radio*),
alimentation par
capteur solaire

MH : Hybrid (radio*),
alimentation secteur
230V avec 7 jours
d'autonomie

Lame	Pas [mm]	Surface maxi [m ²]	
		36	40
Matière - Epaisseur			
ALU profilé, PVC - 8mm		6	4,5
ALU profilé, PVC - 13mm			
ALU extrudé - 8mm			2
Bois			

Longueur axe mini avec moteur AU : 700 mm
MH : 610 mm

Axe de 60

Motorisations

R : Radio*, alimentation
secteur 230V

MI : Filaire, alimentation
secteur 230V

Lame	Pas [mm]	Surface maxi [m ²]					
		36		40		50	
		10	25	10	25	10	25
Matière - Epaisseur							
ALU profilé, PVC - 8mm		6		6	10	6	
ALU profilé, PVC - 13mm				4	9	4	9
ALU extrudé - 8mm		2	6	2	6	2	6
Bois							

Longueur axe mini avec moteur 10Nm : 660 mm
25Nm : 700 mm

* avec télécommande
appairée d'usine

2

Fixation des supports d'axe dans le caisson

- Récupérer le tiroir existant si BLOC Bubendorff : N, NTh, R, RTh ou utiliser le tiroir fourni [3] si BLOC RB
- Ou utiliser le support moteur fourni [2] : après avoir démonté les 2 parties du support moteur (1/4 de tour), fixer la partie avec anneau de verrouillage (4 vis TC 4, longueur suivant support, non fournies)

Fixer le coussinet à broche [4]
(2 vis TC 4, longueur suivant
support, non fournies) ou
récupérer le tiroir existant

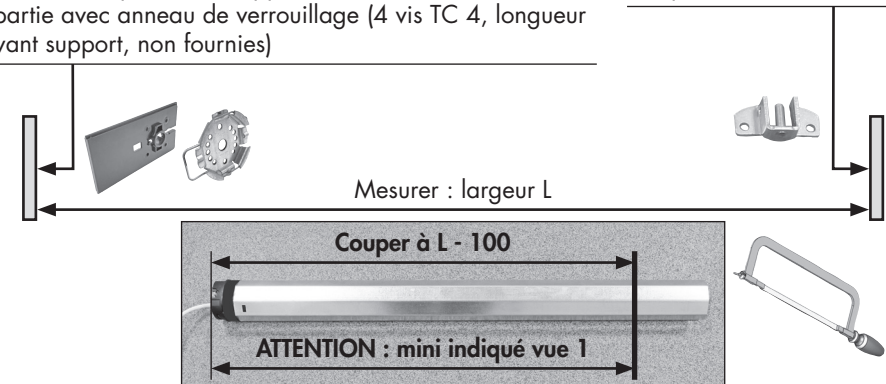

Pour moteurs AU et MH

- 3** Brancher le connecteur [12] sur la tête du moteur jusqu'au cliquage



- 4** Fixer le tiroir ou la 2^{ème} partie du support moteur [2] sur la tête du moteur

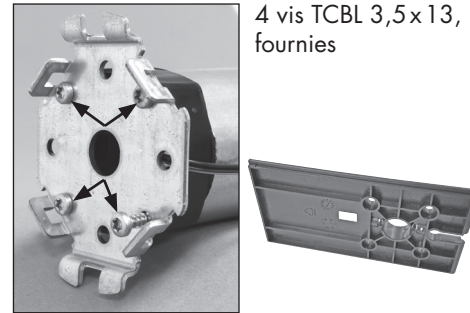

- 5** Monter le tandem télescopique [6] sur l'axe

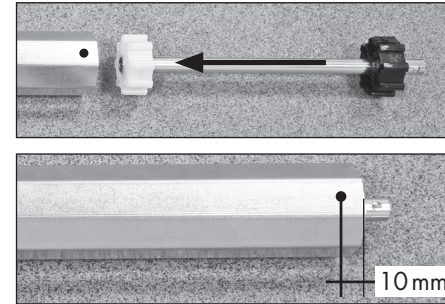

Insérer le tandem, puis fixer la roue à l'axe (vis autoforeuse TCBL 3,5 x 13, fournie)

Si tiroir ou joue avec trou de Ø 10

- 6** Insérer le plot de 10 [7] dans le tube du tandem et le verrouiller avec le cavalier

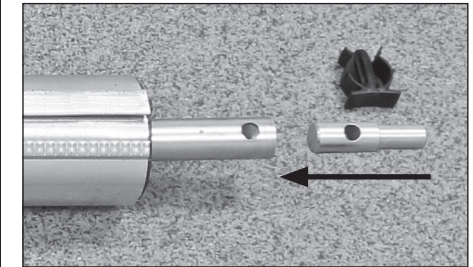

Si guidage tablier inexistant

- 7** Monter le flasque coulissant [5] pour côté moteur

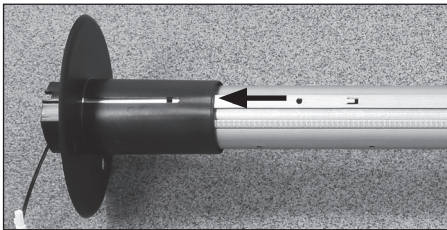

Aligner la lumière du flasque avec les trous de l'axe en le glissant à partir du côté opposé. **Ne pas le fixer!**

Axe de 50 : montage des verrous automatiques [8]

- 8** Préparer l'axe

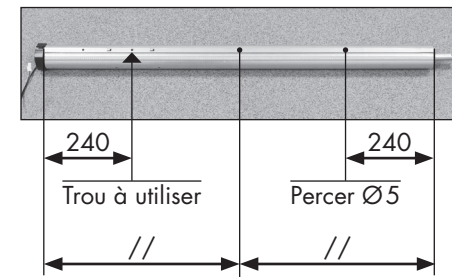

Si L > 1200

Percer Ø5 pour 3^{ème} VA

- 9** Monter les verrous automatiques sur l'axe

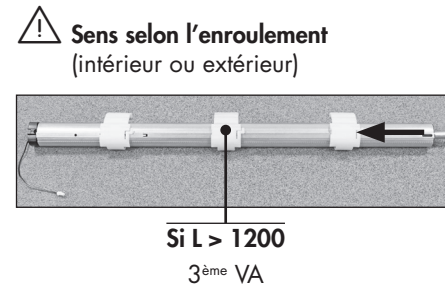

Positionner les VA (sans lame d'attache) en les glissant sur l'axe, puis clipper.

Si guidage tablier inexistant

- 10** Monter le flasque coulissant [5] côté opposé

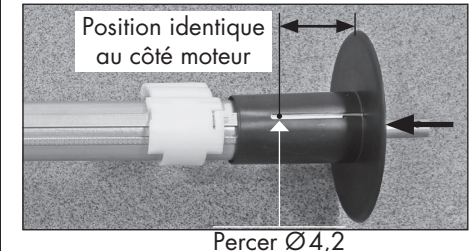

Aligner la lumière du flasque avec celle côté moteur. **Ne pas le fixer!**

Mise en place de l'axe

- 11** Côté moteur

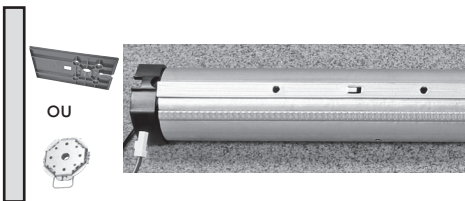

Si tiroir [3], l'insérer dans la joue, sinon assembler les 2 parties du support moteur [2] et les verrouiller à l'aide de l'anneau (1/4 de tour).

- 12** Côté opposé

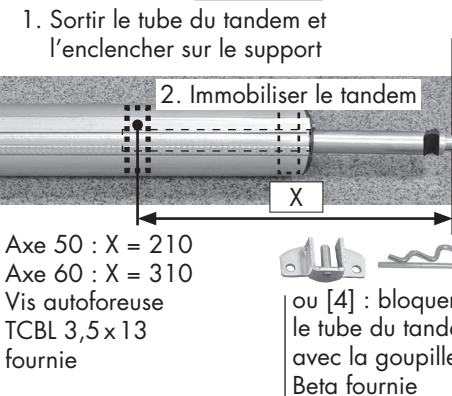

Axe 50 : X = 210
Axe 60 : X = 310
Vis autoforeuse TCBL 3,5 x 13 fournie

ou [4] : bloquer le tube du tandem avec la goupille Beta fournie

Axe de 60 : montage des verrous automatiques [8]

- 13** Préparer l'axe

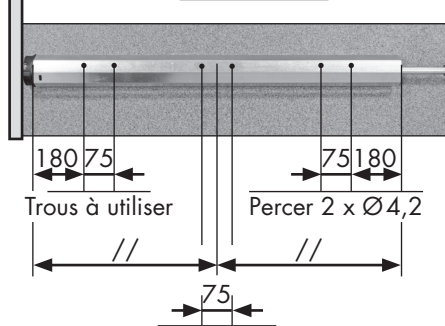

Si L > 1200
Percer 2 x Ø4,2 pour 3^{ème} VA

- 14** Monter les verrous automatiques sur l'axe

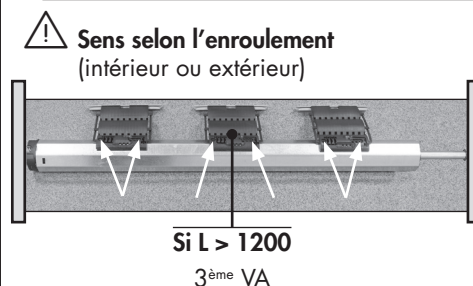

Positionner les VA, puis riveter (2 rivets 4 x 10 par VA, fournis).

Si guidage tablier inexistant

15 Régler la position des flasques coulissants

Aligner avec le milieu de chaque disque, puis riveter, 1 rivet par flasque (rivets 4x10 fournis)

Position rivetage

Axe de 50 Axe de 60

16 Relier le tablier à l'axe à l'aide des lames d'attache

! Axe de 60 : sens selon tablier

Pour lame épaisseur 8 mm

Pour lame épaisseur 13 mm

! Si nécessaire, adapter la hauteur tablier à la nouvelle configuration

17 Fixation du support de la télécommande

Fixer le support de la télécommande au mur :

- à l'aide d'adhésif double face (non fourni)
- à l'aide de vis diamètre 4 à tête cylindrique à adapter au support (non fournies)

18 Branchement et mise en service

! Lire toutes les recommandations et suivre les instructions du guide de branchement fourni.

En moteur AU, lire également toutes les recommandations et suivre les instructions du guide d'installation du capteur solaire fourni.

Si le sens de rotation est inversé :

- Moteur filaire MI : inverser les fils Montée et Descente
- Moteur radio R, AU, MH : faire étape 19

Inversion du sens de rotation

19 Réinitialiser la télécommande

- Ouvrir le boîtier à l'aide d'un tournevis
- Sortir la pile
- Attendre 3 secondes
- Remettre la pile
- Appui sur une touche de la télécommande jusqu'à ce que le volet réagisse (2 ou 3 appuis)

1 Appui sur 2 Maintenir ↑ 3 Appui sur 4 Maintenir ↓ 5 Appui sur 6 Relâcher

↑ + ↓ Relâcher ↓ ↑ + ↓ Relâcher ↑ ↑ + ↓ ↑ + ↓

Acquittement

Si appui verrou automatique incorrect : réglage butée basse

20

! Si réglage manuel butée haute effectué, réinitialiser d'abord les butées :

procédure décrite dans le guide de branchement

AU MH Suivre la rubrique C (réglage butée haute) décrite dans le guide de branchement en positionnant le volet à la **position approximative de butée basse**, puis ajuster précisément.

A l'étape [3], procéder comme ci-contre (au lieu de l'étape [3] du guide de branchement).

3 3s Position mémorisée

R MI Suivre la rubrique "réglage butée haute" décrite dans le guide de branchement.

A l'étape [1] positionner le volet **en butée basse**.

A l'étape [2] appuyer 3 fois en 3 secondes sur **Descente**, positionner le volet à la **position approximative de butée basse**, puis ajuster précisément.

! Après avoir réglé la butée basse, ne plus régler la butée haute